

WIRELESS DOOR CHIME PUSHBUTTON

To register this product, visit: www.nutone.com

THIS PACKAGE INCLUDES:

- Wireless Pushbutton and Battery

INSTALLATION

The wireless pushbutton (A) is compatible with NuTone wireless chimes. (Purchase separately) Refer to installation instructions provided with wireless chime.

1. Open battery cover (B) by sliding it in direction indicated by arrow. (Figure 1)

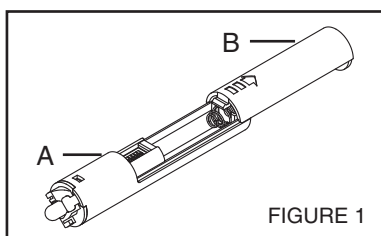

2. Install battery (C) into wireless pushbutton. (Figure 2)

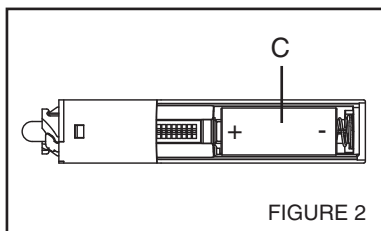

3. Insert wireless pushbutton mechanism into escutcheon as shown. (Figure 3)

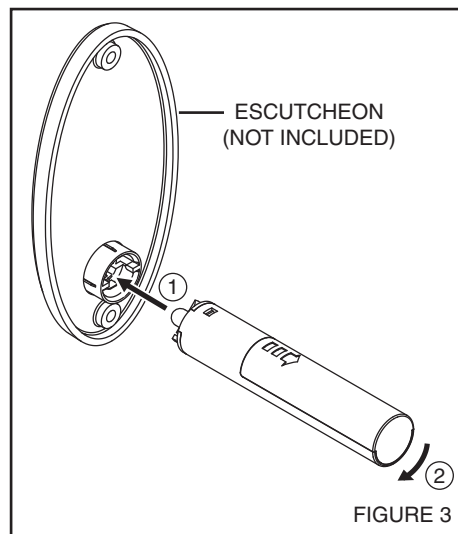

4. Test operation. Hold wireless pushbutton near chime and press pushbutton. If chime does not sound - see a. through c. on page 2.

If chime does not sound when wireless pushbutton is pushed:

- a. Confirm that code settings on chime mechanism and wireless pushbutton are the same. (Figure 4)

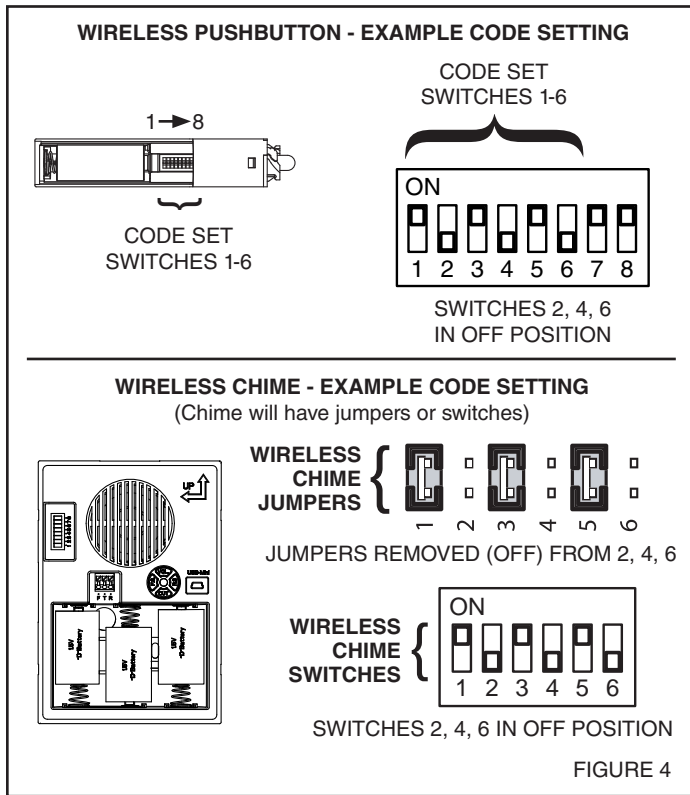

- b. Verify proper installation batteries in chime mechanism and pushbutton. (Figure 2)
- c. Check condition of batteries in chime mechanism and pushbutton. Replace if required.
6. Close battery cover on wireless pushbutton.
7. To install wireless pushbutton / escutcheon assembly, drill a straight and level 3/4" diameter x 3-1/2" deep hole.
8. Insert wireless pushbutton / escutcheon assembly into hole and secure to wall using hardware provided.

More than one pushbutton can be used with NuTone wireless chimes. Refer to Figure 5 to assign a door or tune to each wireless pushbutton.

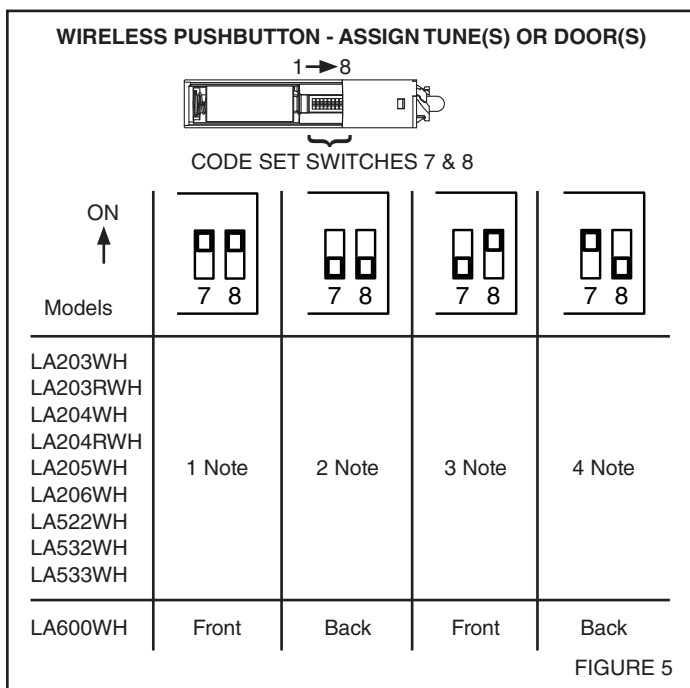

BATTERY REPLACEMENT

Wireless Chime

Replace batteries following door chime instructions.

Wireless Pushbutton

Remove wireless pushbutton / escutcheon assembly from wall and follow Step 1. Replace battery with one N Cell, 1.5V alkaline battery. Close battery cover and re-install wireless pushbutton / escutcheon assembly with hardware.

ADDITIONAL WIRELESS DOOR CHIMES & PUSHBUTTONS

When installing other Wireless Door Chime sets, select different code settings to avoid interference. If you want all chimes to ring at the same time, set chimes to the same code settings.

TROUBLESHOOTING FOR WIRELESS INSTALLATIONS

The range of the door chime depends on location, temperature and battery condition. If you are having problems with this product, please try the solutions listed below.

Chime rings on its own:

- A neighbor may have a wireless chime set with the same code settings. Change the chime and pushbutton code settings. (Figure 4)

Chime doesn't sound:

- Make sure the pushbutton and the chime code settings are the same.
- Check the batteries in the chime and wireless pushbutton. (Figure 2, 4)

Batteries are OK, but chime does not work when installed:

- Mounting the chime or pushbutton directly on metal, concrete or near metal studs reduces the range.
- Do not mount the chime too close to ground level concrete slabs which may also reduce the range. Mount the chime away from the floor.
- Try different locations for the chime closer to the pushbutton. Also, try to orient the chime at a different angle to increase the range. Range is most effective to the sides of the pushbutton.

Regulatory Information

The user is cautioned that changes or modifications not expressly approved by the party responsible for regulatory compliance could void the user's authority to operate this equipment.

WARRANTY

NUTONE ONE YEAR LIMITED WARRANTY

NuTone warrants to the original consumer purchaser of its products that such products will be free from defects in materials or workmanship for a period of one year from the date of original purchase. THERE ARE NO OTHER WARRANTIES, EXPRESS OR IMPLIED, INCLUDING, BUT NOT LIMITED TO, IMPLIED WARRANTIES OF MERCHANTABILITY OR FITNESS FOR A PARTICULAR PURPOSE.

During this one-year period, NuTone will, at its option, repair or replace, without charge, any product or part which is found to be defective under normal use and service.

THIS WARRANTY DOES NOT EXTEND TO FLUORESCENT LAMP STARTERS, TUBES, HALOGEN AND INCANDESCENT BULBS, FUSES, FILTERS, DUCTS, ROOF CAPS, WALL CAPS AND OTHER ACCESSORIES FOR DUCTING. This warranty does not cover (a) normal maintenance and service or (b) any products or parts which have been subject to misuse, negligence, accident, improper maintenance or repair (other than by NuTone), faulty installation or installation contrary to recommended installation instructions.

The duration of any implied warranty is limited to the one-year period as specified for the express warranty. Some states do not allow limitation on how long an implied warranty lasts, so the above limitation may not apply to you.

NUTONE'S OBLIGATION TO REPAIR OR REPLACE, AT NUTONE'S OPTION, SHALL BE THE PURCHASER'S SOLE AND EXCLUSIVE REMEDY UNDER THIS WARRANTY. NUTONE SHALL NOT BE LIABLE FOR INCIDENTAL, CONSEQUENTIAL OR SPECIAL DAMAGES ARISING OUT OF OR IN CONNECTION WITH PRODUCT USE OR PERFORMANCE. Some states do not allow the exclusion or limitation of incidental or consequential damages, so the above limitation or exclusion may not apply to you.

This warranty gives you specific legal rights, and you may also have other rights, which vary from state to state. This warranty supersedes all prior warranties.

To qualify for warranty service, you must (a) notify NuTone at the address or telephone number below, (b) give the model number and part identification and (c) describe the nature of any defect in the product or part. At the time of requesting warranty service, you must present evidence of the original purchase date.

Broan-NuTone LLC, 926 W. State Street, Hartford, Wisconsin 53027
www.nutone.com 888-336-6151

BOTÓN PARA TIMBRE DE INALÁMBRICO

Para registrar este producto, visite: www.nutone.com

ESTE PAQUETE CONTIENE:

- Botón inalámbrico y pila

INSTALACIÓN

El botón inalámbrico (A) es compatible con los timbres inalámbricos de NuTone. (Se compra por separado). Consulte las instrucciones de instalación suministradas con el timbre inalámbrico.

1. Abra la cubierta de la pila (B) deslizando en la dirección señalada por la flecha. (Figura 1)

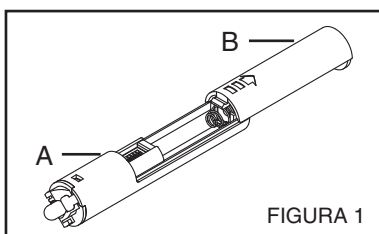

2. Instale la pila (C) en el botón inalámbrico. (Figura 2)

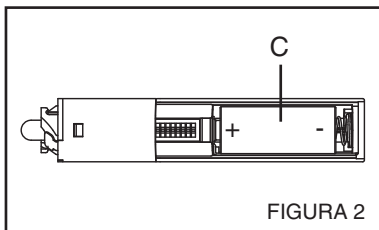

4. Inserte el mecanismo del botón inalámbrico en el escudo como se muestra. (Figura 3)

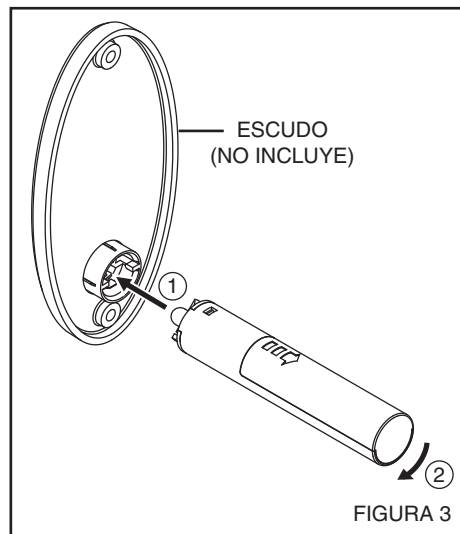

5. Pruebe el funcionamiento. Sostenga el botón inalámbrico cerca del timbre y presione el botón. Si el timbre no suena, consulte los puntos a. – c. en la página 4.

Si el timbre no suena cuando se presiona el botón inalámbrico:

- Confirme que la configuración del código en el mecanismo del timbre y en el botón inalámbrico sea la misma. (Figura 4)

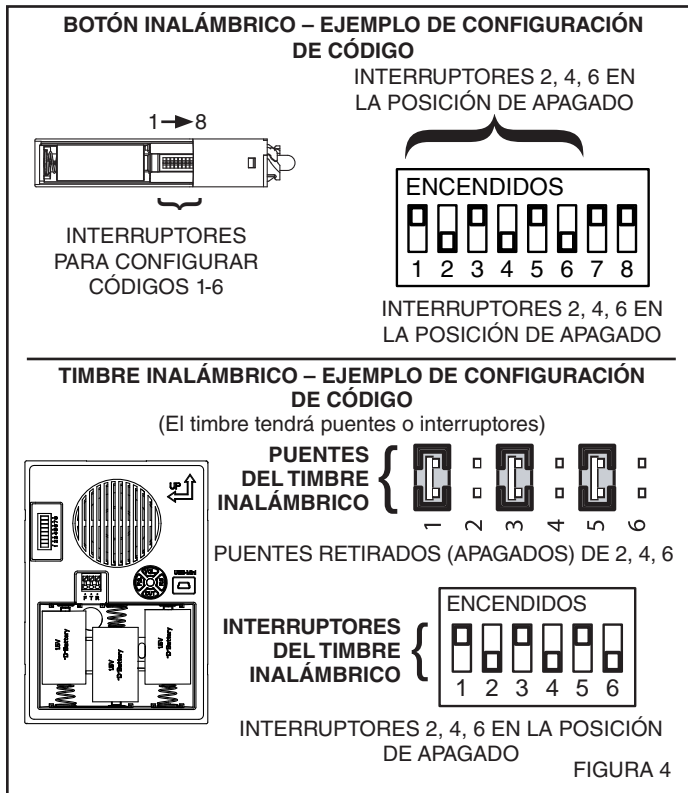

- Verifique la instalación adecuada de las pilas en el mecanismo del timbre y en el botón. (Figura 2)
 - Verifique la condición de las pilas en el mecanismo del timbre y en el botón. Reemplace si se requiere.
- Cierre la cubierta de la pila en el botón inalámbrico.
 - Para instalar el conjunto del botón inalámbrico/escudete, perforo un orificio recto y nivelado de 3/4 pulg. (19 mm) de diámetro x 3 1/2 pulg. (89 mm) de fondo.
 - Inserte el conjunto del botón inalámbrico/escudete en el orificio y asegúrelo a la pared utilizando el herraje suministrado.

Se puede usar más de un botón con los timbres inalámbricos NuTone. Consulte la Figura 5 para asignar una puerta o una melodía a cada botón inalámbrico.

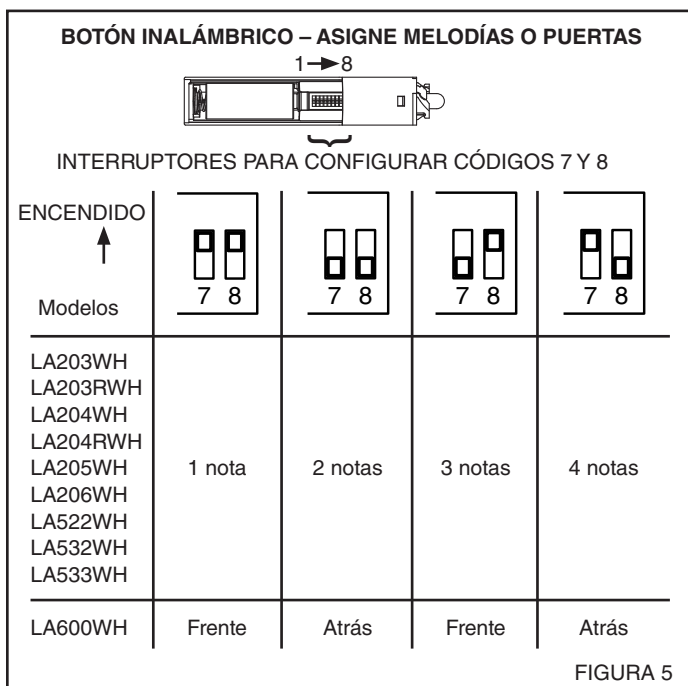

CAMBIO DE LAS PILAS

Timbre inalámbrico

Cambie las pilas siguiendo las instrucciones correspondientes al timbre de la puerta.

Botón inalámbrico

Retire de la pared el conjunto del botón inalámbrico/escudete y siga el paso 1. Reemplace la pila con una pila alcalina de celda N, de 1.5 V. Cierre la cubierta de la pila y vuelva a instalar con el herraje el conjunto del botón inalámbrico/escudete.

TIMBRES PARA PUERTA Y BOTONES INALÁMBRICOS ADICIONALES

Cuando instale otros juegos de timbre para puerta inalámbricos, seleccione códigos diferentes para evitar interferencia. Si desea que todos los timbres suenen al mismo tiempo, configure los timbres con el mismo código.

RESOLUCIÓN DE PROBLEMAS PARA LAS INSTALACIONES INALÁMBRICAS

El alcance del timbre de la puerta varía según la ubicación, temperatura y condición de la pila. En caso de que tenga problemas con este producto, intente las soluciones descritas a continuación.

El timbre suena por sí solo:

- Es posible que un vecino tenga un juego de timbre inalámbrico con la misma configuración de los códigos. Cambie la configuración del código del timbre y el botón. (Figura 4)

El timbre no suena:

- Asegúrese de que el botón y el código del timbre tengan la misma configuración.
- Verifique las pilas en el timbre y en el botón inalámbrico. (Figuras 2, 4)

Las pilas están buenas, pero el timbre no funciona al instalarse:

- El montaje del timbre o del botón directamente sobre metal, concreto o cerca de pasadores metálicos reduce el alcance.
- No instale el timbre muy cerca de losas de concreto de piso, puesto que así también se reduce el alcance. Instale el timbre lejos del piso.
- Trate de colocar el timbre en diferentes puntos más cercanos al botón. Igualmente, trate de orientar el timbre a ángulos diferentes para aumentar al alcance. El alcance es óptimo a los lados del botón.

Información normativa

Se advierte al usuario que cualquier cambio o modificación no aprobado específicamente por las autoridades normativas podría dar lugar a la anulación del permiso del usuario para operar este equipo.

GARANTÍA

GARANTÍA LIMITADA DE UN AÑO DE NUTONE

NuTone garantiza al comprador original de sus productos que dichos productos carecerán de defectos en materiales o en mano de obra por un período de un año a partir de la fecha original de compra. NO EXISTEN OTRAS GARANTÍAS, EXPLÍCITAS O IMPLÍCITAS, INCLUYENDO, ENTRE OTRAS, GARANTÍAS IMPLÍCITAS DE COMERCIALIZACIÓN O APTITUD PARA UN PROPOSITO PARTICULAR.

Durante este período de un año, NuTone, a su criterio, reparará o reemplazará, sin cargo alguno, cualquier pieza o producto que se encuentre defectuoso bajo condiciones normales de uso y servicio.

LA PRESENTE GARANTÍA NO CUBRE TUBOS O ARRANCADORES DE LÁMPARAS FLUORESCENTES, BOMBILLAS HALÓGENAS E INCANDESCENTES, FUSIBLES, FILTROS, CONDUCTOS, TAPAS DE TECHO O DE PARED Y DEMÁS ACCESORIOS DE CANALIZACIÓN. Esta garantía no cubre: (a) mantenimiento y servicio normales ni (b) ningún producto o piezas que se hayan sometido a uso inadecuado, negligencia, accidente, mantenimiento o reparación inadecuada (no hecha por NuTone), instalación incorrecta o instalación que vaya en contravención de las instrucciones de instalación recomendadas.

La duración de cualquier garantía implícita se limita a un período de un año, como se especifica en la garantía expresa. Algunos estados no permiten limitaciones en cuanto al tiempo de vencimiento de una garantía implícita, por lo que la limitación antes mencionada podría no aplicarse a usted.

LA OBLIGACIÓN DE NUTONE DE REPARAR O REEMPLAZAR, A OPCIÓN DE NUTONE, SERÁ EL ÚNICO Y EXCLUSIVO RECURSO DEL COMPRADOR BAJO ESTA GARANTÍA. NUTONE NO SERÁ RESPONSABLE POR DAÑOS INCIDENTALES, RESULTANTES O ESPECIALES QUE SURJAN DE, O EN RELACIÓN CON, EL USO O RENDIMIENTO DEL PRODUCTO. Algunos estados no permiten la exclusión o limitación de daños incidentales o resultantes, por lo que la limitación antes mencionada podría no aplicarse a usted.

Esta garantía le otorga derechos legales específicos, y usted podría tener otros derechos que varían de un estado a otro. Esta garantía sustituye a todas las garantías anteriores.

Para tener derecho al servicio de la garantía, usted debe (a) notificar a NuTone a la dirección y número de teléfono que aparecen abajo, (b) proporcionar el número de modelo y la identificación de la pieza y (c) describir la naturaleza de cualquier defecto en el producto o pieza. En el momento de solicitar el servicio cubierto por la garantía, debe presentar un comprobante de la fecha de compra original.

Broan-NuTone LLC, 926 W. State Street, Hartford, Wisconsin 53027
www.nutone.com 888-336-6151